



Ce document a été mis en ligne par l'organisme [FormaV](#)®

Toute reproduction, représentation ou diffusion, même partielle, sans autorisation préalable, est strictement interdite.

Pour en savoir plus sur nos formations disponibles, veuillez visiter :

[www.formav.co/explorer](http://www.formav.co/explorer)

**SESSION 2015**  
**Brevet Professionnel**  
**PEINTURE REVÊTEMENTS**

**ÉPREUVE E2**

**Réalisation et mise en œuvre.**

**Durée : 20 h 00 – Coefficient : 7**

**Partie Pratique**

<b>PAGES</b>	<b>DOCUMENTS SUJET</b>
S 1/6	Page de garde
S 2/6	Plan de cabine candidat
S 3/6	Travail à réaliser « PLAFOND »
S 4/6	Travail à réaliser « MURS »
S 5/6	Planning de déroulement
S 6/6	Fiche contrat d'évaluation

*L'organisation de l'ouvrage fera l'objet d'une évaluation pendant toute sa durée.*

<b>BP Peinture-Revêtements</b>	<b>Code : 14-1633</b>	<b>Session 2015</b>	<b>SUJET</b>
<b>E2 – Réalisation et mise en œuvre</b>	<b>Coefficient : 7</b>	<b>Durée : 20 h 00</b>	<b>S 1/6</b>

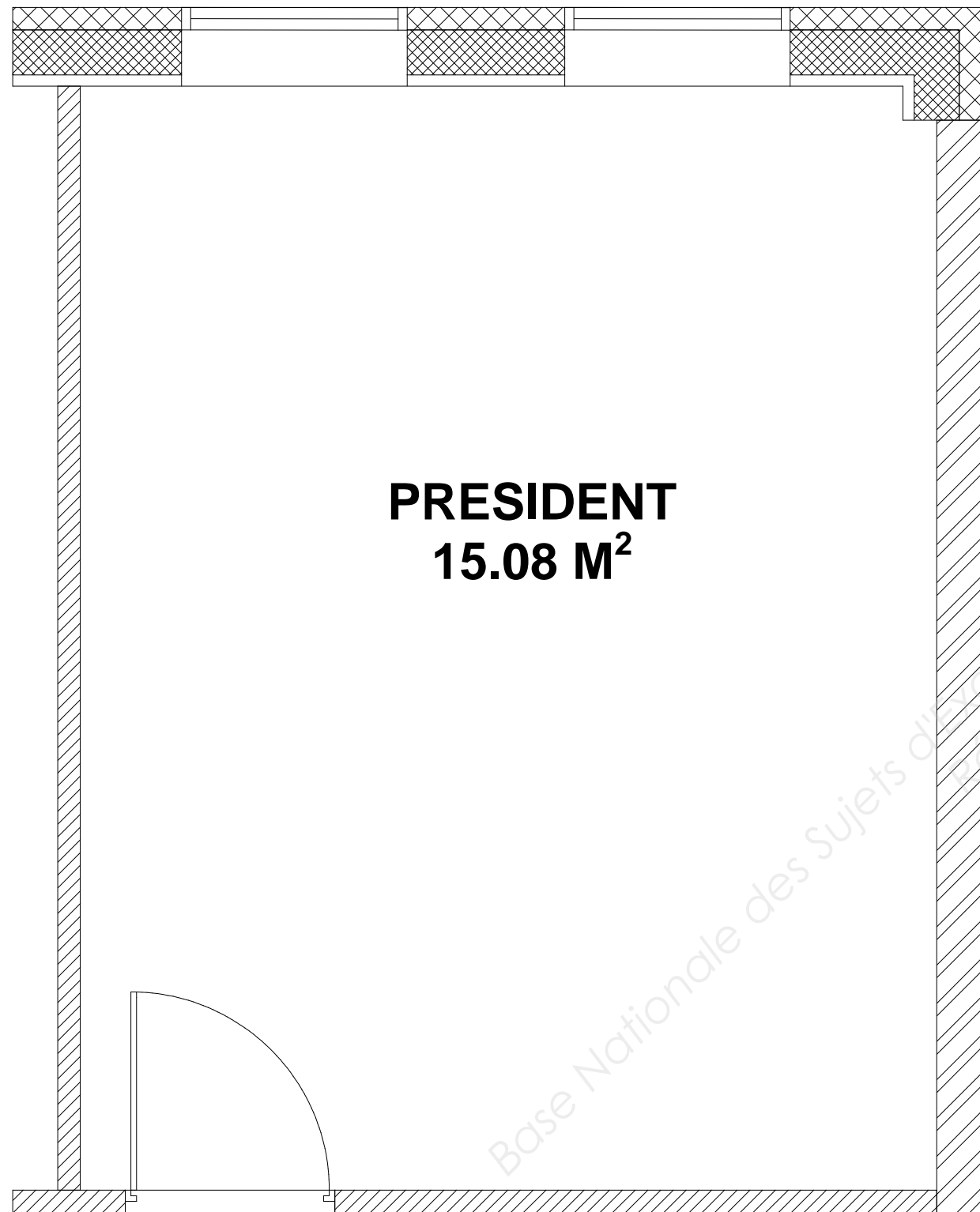

***PLAN DE CABINE CANDIDAT***

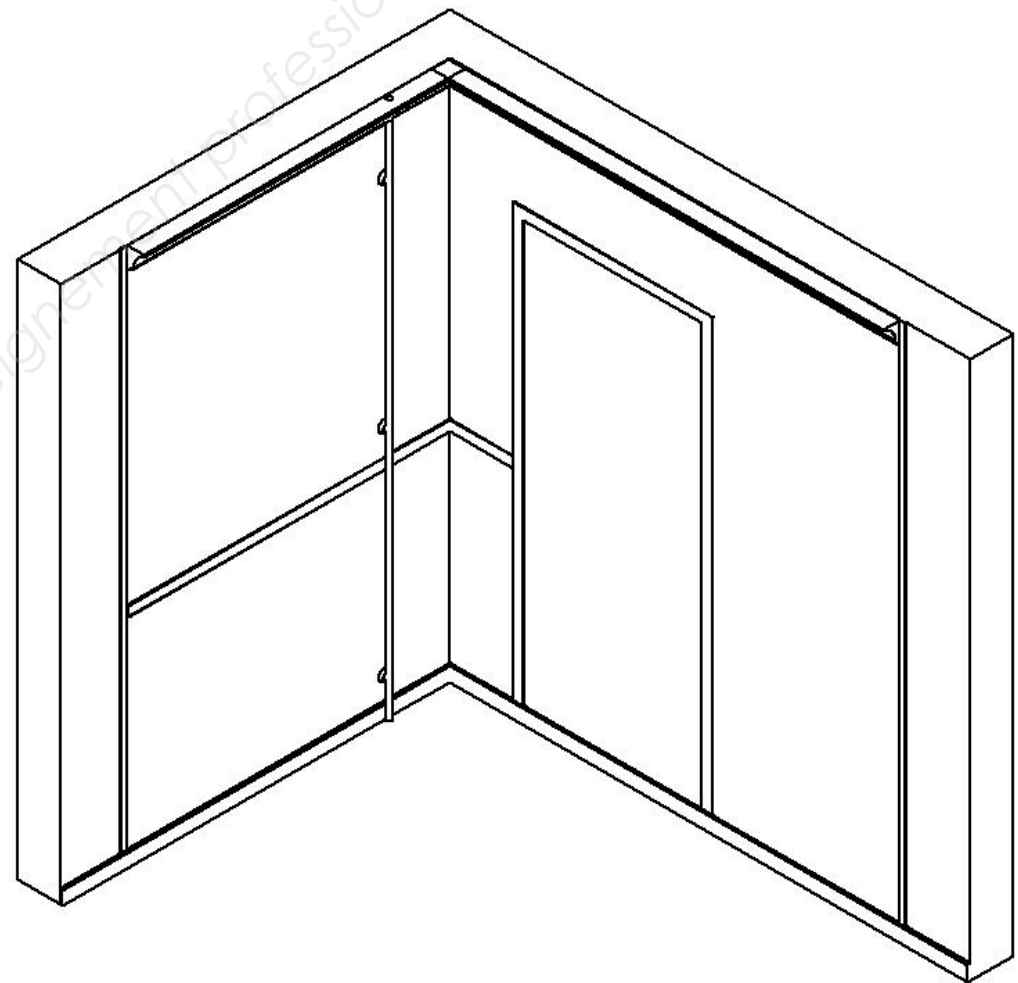

Base Nationale des Sujets d'Examens de l'Enseignement Professionnel  
Réseau Canopé

<b>BP Peinture-Revêtements</b>	<b>Code : 14-1633</b>	<b>Session 2015</b>	<b>SUJET</b>
<b>E2 – Réalisation et mise en œuvre</b>	<b>Coefficient : 7</b>	<b>Durée : 20 h 00</b>	<b>S 2/6</b>

## PLAFOND

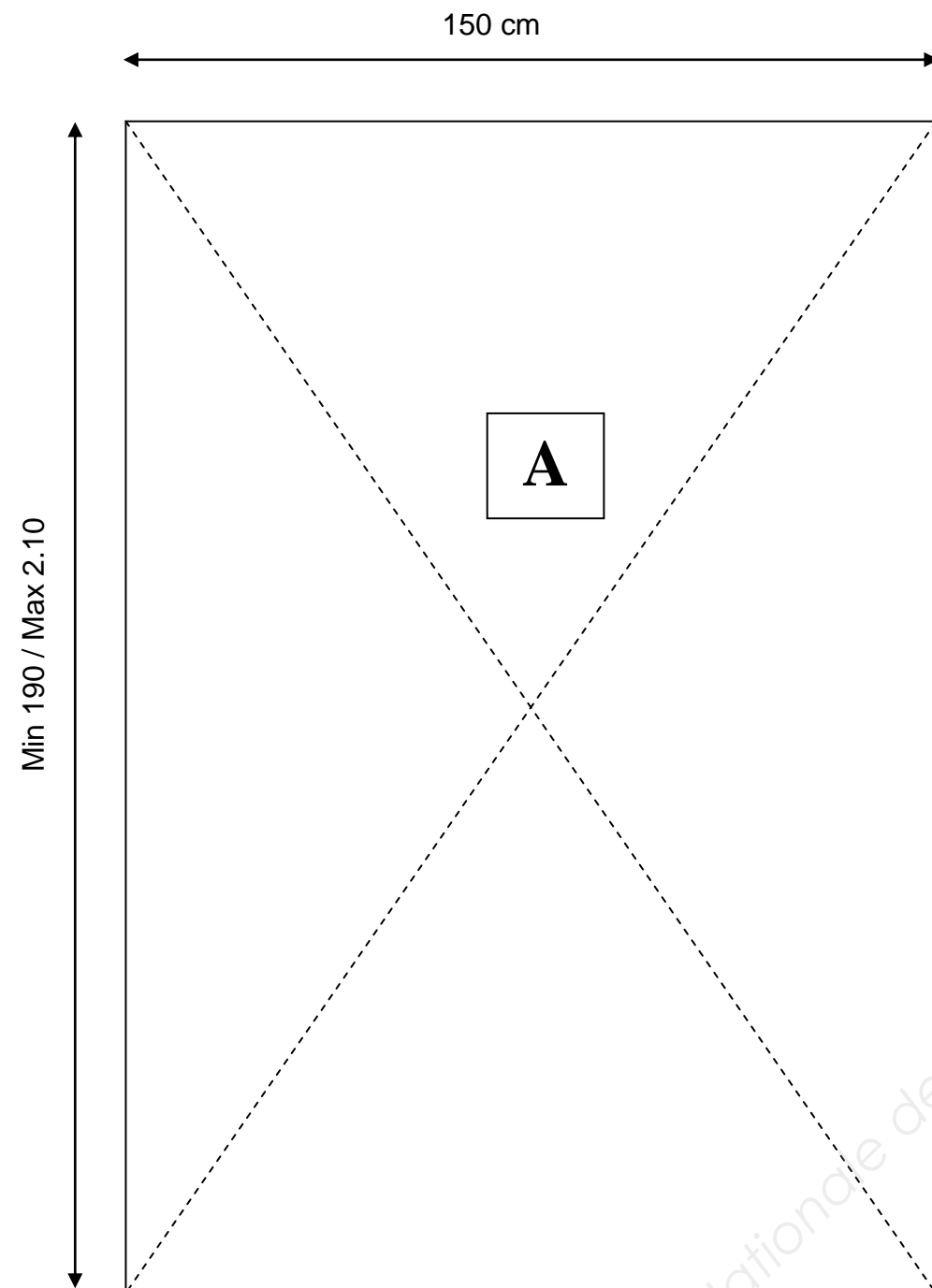

### Travail demandé

Le travail sera rendu dans une qualité de finition A.

#### Support A (Le plafond)

- Vous tracerez une pointe de diamant sur la totalité du plafond. (Suivant le plan)

Après traçage on vous demande :

- Appliquer 2 couches de laque mate en phase aqueuse dans un camaïeu de 4 tons en rapport à votre revêtement mural.
- Effectuer un filet sec sur la jonction des différentes teintes.
- Le ton du filet sera au choix du candidat.

<b>BP Peinture-Revêtements</b>	<b>Code : 14-1633</b>	<b>Session 2015</b>	<b>SUJET</b>
<b>E2 – Réalisation et mise en œuvre</b>	<b>Coefficient : 7</b>	<b>Durée : 20 h 00</b>	<b>S 3/6</b>

# MURS

## PLAN DE RÉALISATION :

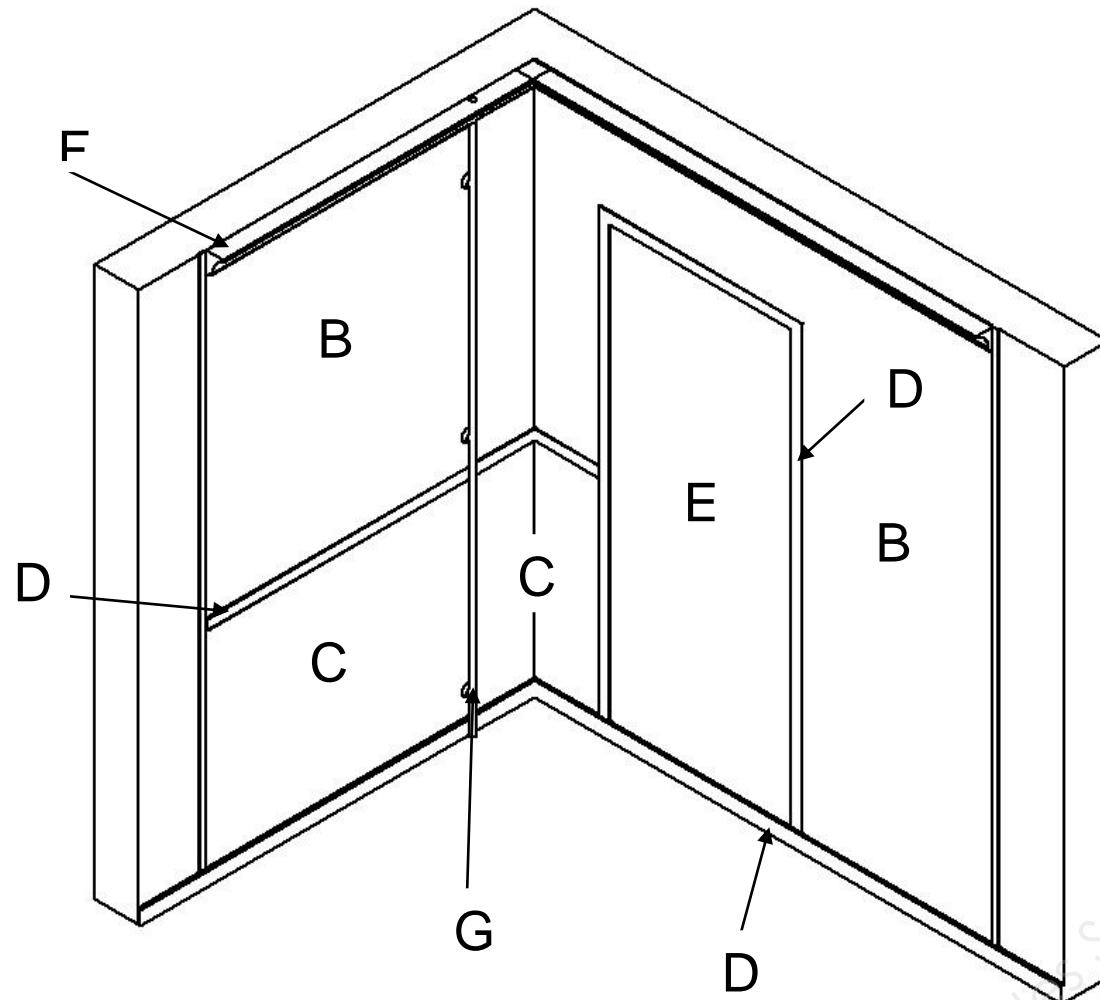

## Travail demandé

Le travail sera rendu dans une qualité de finition A

### **Support B (les murs)**

- Pose d'un revêtement mural de type textil'in en commençant dans l'angle avec  $\frac{1}{2}$  lé de chaque coté.

### **Support C (le sous bassement)**

- Appliquer un enduit plein repassé et livré non poncé.

### **Support D (chant plat, les plinthes, cimaise)**

- Appliquer 2 couches de peinture phase aqueuse aspect satiné en harmonie avec le revêtement mural.

### **Support E (la porte)**

- Appliquer 2 couches de laque mate en harmonie avec le revêtement mural plus claire que « D » **application au spalter**
- Réaliser un filet sec à 3 cm du chambranle. (teinte au choix du candidat).

### **Support F (la corniche)**

- Appliquer 1 couche de peinture phase aqueuse aspect satiné de teinte identique à « E »

### **Support G (le tuyau)**

- Appliquer 2 couches de laque mate dans le ton des différents supports.

Après séchage vous appliquerez une patine finale sur la corniche (F) et la cimaise (D) dans un ton de votre choix et sur la porte (E) une patine d'un ton plus clair.

<b>BP Peinture-Revêtements</b>	<b>Code : 14-1633</b>	<b>Session 2015</b>	<b>SUJET</b>
<b>E2 – Réalisation et mise en œuvre</b>	<b>Coefficient : 7</b>	<b>Durée : 20 h 00</b>	<b>S 4/6</b>

## Planning de déroulement

	1 <sup>ère</sup> journée	2 <sup>ème</sup> journée	3 <sup>ème</sup> journée	4 <sup>ème</sup> journée
Matin	Epreuve E2 3h	Epreuve E2 3h30h	Epreuve E3 3h	Epreuve E2 4h
Après midi	Epreuve E2 3h	Epreuve E2 3h30	Epreuve E2 3h	Epreuve E3 1h

### DUREE :

E2 = 20 HEURES

E3= 4 HEURES

<b>BP Peinture-Revêtements</b>	<b>Code : 14-1633</b>	<b>Session 2015</b>	<b>SUJET</b>
<b>E2 – Réalisation et mise en œuvre</b>	<b>Coefficient : 7</b>	<b>Durée : 20 h 00</b>	<b>S 5/6</b>

<b>ON DEMANDE</b>	<b>ON DONNE</b>	<b>ON EXIGE</b>	<b>NOTES</b>	<b>TOTAL</b>
Réaliser l'ouvrage  • <b><u>A évaluer pendant l'épreuve</u></b>	Le poste de travail Les points d'alimentation <ul style="list-style-type: none"> <li>• Eau.</li> <li>• Electricité.</li> <li>• Evacuation des déchets.</li> </ul>	L'aménagement de l'aire de travail est justifié.	.../05	<b>.../20</b>
		Les protections sont placées en permanence	.../05	
		L'outillage est adapté selon les travaux	.../05	
		Les moyens d'accès sont positionnés correctement.	.../05	
Effectuer le tracé	Le plan	Un tracé symétrique	.../05	<b>.../5</b>
Appliquer les peintures <ul style="list-style-type: none"> <li>• Aspect mat</li> <li>• Aspect satiné</li> </ul>	Les fiches techniques. Les peintures.	Application régulière et tendue.	.../05	<b>.../20</b>
		Sans coulures ni cordages.	.../05	
		Un rechampi correct	.../10	
Réaliser un camaïeu 4 tons.	Les peintures. Les colorants universels	Les tons sont différents et descendus de même hauteur	.../20	<b>.../25</b>
		Le % de colorant est respecté	.../5	
Effectuer un enduit repassé et non poncé.	La fiche technique. L'enduit.	Aucune côte, une régularité dans la planimétrie, une charge régulière.	.../10	<b>.../10</b>
Proposer une harmonie de teinte par rapport à un revêtement	Le revêtement. La peinture. Les colorants.	Une recherche agréable à l'œil, s'accordant avec l'ensemble des éléments.	.../20	<b>.../20</b>
Appliquer une patine.	La patine. Les colorants Pigments (selon centre)	Un aspect uniforme	.../15	<b>.../15</b>
Réaliser un filet sec.	La peinture La règle à filet	Les filets sont rectilignes et nets	.../10	<b>.../10</b>
Poser d'un revêtement mural	Le revêtement La colle Table de colleur	Le sens de pose est respecté	.../05	<b>.../30</b>
		L'aplomb est respecté	.../05	
		Absence de plis et de retrait des joints.	.../05	
		Des arasements nets sans trace d'outils.	.../10	
		Aucune trace de colle.	.../05	
Nettoyer Ranger - Trier	Nécessaire de nettoyage	L'ensemble du poste de travail et de ses abords sont propres. Le tri est effectué.	.../05	<b>.../05</b>
<b>TOTAL</b>			<b>/160</b>	
<b>NOTE</b>			<b>.../20</b>	

<b>BP Peinture-Revêtements</b>	<b>Code : 14-1633</b>	<b>Session 2015</b>	<b>SUJET</b>
<b>E2 – Réalisation et mise en œuvre</b>	<b>Coefficient : 7</b>	<b>Durée : 20 h 00</b>	<b>S 6/6</b>

Copyright © 2026 FormaV. Tous droits réservés.

Ce document a été élaboré par FormaV® avec le plus grand soin afin d'accompagner chaque apprenant vers la réussite de ses examens. Son contenu (textes, graphiques, méthodologies, tableaux, exercices, concepts, mises en forme) constitue une œuvre protégée par le droit d'auteur.

Toute copie, partage, reproduction, diffusion ou mise à disposition, même partielle, gratuite ou payante, est strictement interdite sans accord préalable et écrit de FormaV®, conformément aux articles L.111-1 et suivants du Code de la propriété intellectuelle. Dans une logique anti-plagiat, FormaV® se réserve le droit de vérifier toute utilisation illicite, y compris sur les plateformes en ligne ou sites tiers.

En utilisant ce document, vous vous engagez à respecter ces règles et à préserver l'intégrité du travail fourni. La consultation de ce document est strictement personnelle.

Merci de respecter le travail accompli afin de permettre la création continue de ressources pédagogiques fiables et accessibles.