



Ce document a été mis en ligne par l'organisme [FormaV](#)®

Toute reproduction, représentation ou diffusion, même partielle, sans autorisation préalable, est strictement interdite.

Pour en savoir plus sur nos formations disponibles, veuillez visiter :

www.formav.co/explorer

SESSION 2016

Brevet Professionnel PEINTURE ~ REVÊTEMENTS

ÉPREUVE:

E2 U2: RÉALISATION ET MISE EN OEUVRE.

Partie Pratique

DOCUMENTS

- 1/6 Chemise du dossier d'épreuve
- 2/6 Fiche contrat
- 3/6 Travail demandé plafond – plan de réalisation – plan d'implantation
- 4/6 Travail demandé mur A – plan de réalisation – plan d'implantation
- 5/6 Travail demandé mur B – plan de réalisation – plan d'implantation
- 6/6 Mode opératoire conseillé – descriptif sommaire des travaux à réaliser

Total E2 = /20

CONSIGNES

- Organiser votre travail dans le temps qui vous est imparti en prenant en compte les temps de séchage des produits.

- Les fiches techniques des produits utilisés vous seront remises par le centre d'examen en début d'épreuve E2.

Sujet National	Session 2016	SUJET
BP Peinture - Revêtements	CODE EXAMEN:	TIRAGES:
Épreuve: E2 – U2 Réalisation et mise en œuvre.		
Partie pratique	Durée : 20h00	Coef.: 7
		Page 1/6

FICHE CONTRAT						
SUPPORT	REP	ON DEMANDE	ON DONNE	ON EXIGE	POINTS	NOTES
PLAFONDS ET MUR B	-	TRACER des lignes de références	Plan de calepinage	Le tracé respecte le projet décoratif Précision et respect des cotes.	/20	/20
PLAFOND	A	POSER un papier ligné	Le papier peint ligné Le papier peint uni La colle	La pose respecte le projet décoratif.	/20	/45
	B	POSER un papier uni		Les joints sont soignés.	/5	
				Les découpes sont soignées, nettes sans déchirures.	/10	
				Les raccords sont précis et assurent la continuité des lignes.	/10	
MUR A & MUR B	C1 et C2	POSER des revêtements collés clairs et foncés en coupe double	Revêtements PVC sur textile « MURASPEC » ou similaire	La coupe double est nette.	/10	/25
				Les arasements sont nets.	/10	
				Absence de trace de colle.	/5	
	E1	APPLIQUER un enduit repassé teinté non poncé	Enduit mixte « TOUPRET » ou similaire	L'état de surface est conforme à une finition « A ».	/20	/20
	E2	APPLIQUER une peinture laque brillante phase aqueuse	Peintures (selon centre)	L'aspect est conforme à la surface de référence. Finition « A ».	/15	/30
	H	APPLIQUER une peinture satinée phase aqueuse		Les tons sont en harmonie (douce ou contrasté) avec l'ensemble du projet.	/15	
F	APPLIQUER un produit à effet décoratif	Produit décoratif effet essuyé « DIALEFFEKT » ou similaire Produit décoratif « CARENIA ALLIAGE » ou similaire	Les effets obtenus sont conformes à la surface de référence.	/50	/50	
G						
POSTE DE TRAVAIL	-	NETTOYER - RANGER		L'ensemble du poste de travail et ses abords sont propres.	/10	/10
					TOTAL	/200
					NOTE	/20

Sujet National	Session 2016		SUJET
BP Peinture - Revêtements	CODE EXAMEN:		TIRAGES:
Épreuve: E2 – U2 Réalisation et mise en œuvre.			Page 2/6
Partie pratique	Durée : 20h00	Coef.: 7	

TRAVAIL DEMANDÉ SUR PLAFOND

1	Organiser votre chantier en respectant les règles d'hygiène, de sécurité et de protection de l'environnement.
2	Organiser votre méthode de travail pour obtenir des travaux en finition « A ».
3	Utiliser les matériels et outillages adaptés aux différentes tâches.
4	Définir les différentes surfaces par un tracé respectant la cotation donnée.
5	Préparer les produits dans les quantités utiles à la mise en œuvre des travaux.

PROJET DÉCORATIF

ZONE A :

- Pose de bandes de 100 mm de papier ligné avec coupes d'onglet faisant apparaître une continuité des lignes.

ZONE B :

- Pose de bandes de 100 mm de papier uni avec coupes d'onglet.

ZONE I :

- Laisser apparent l'état des supports existants (peinture satinée acrylique).

PLAN DE RÉALISATION

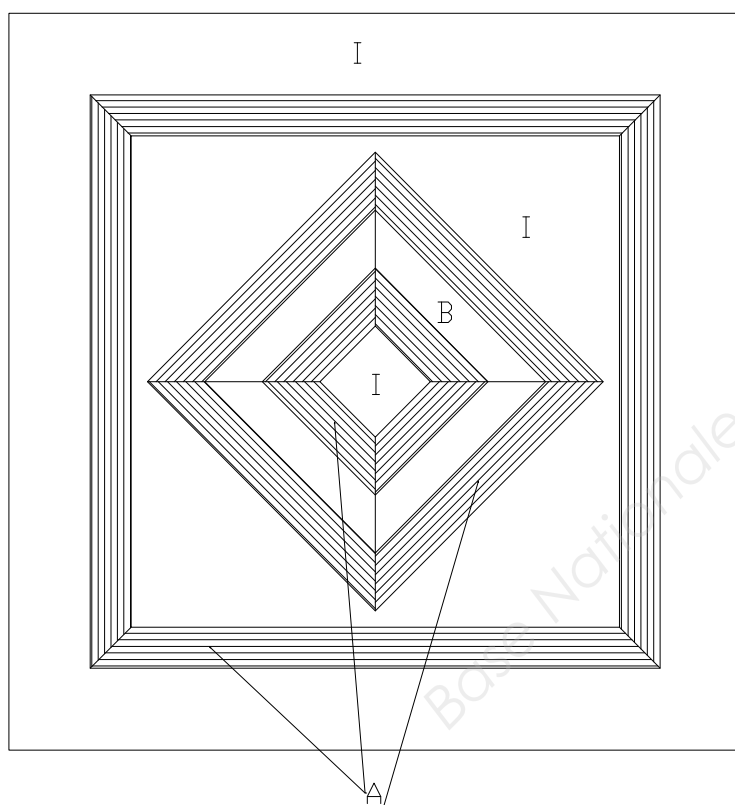

PLAN D'IMPLANTATION DU PLAFOND

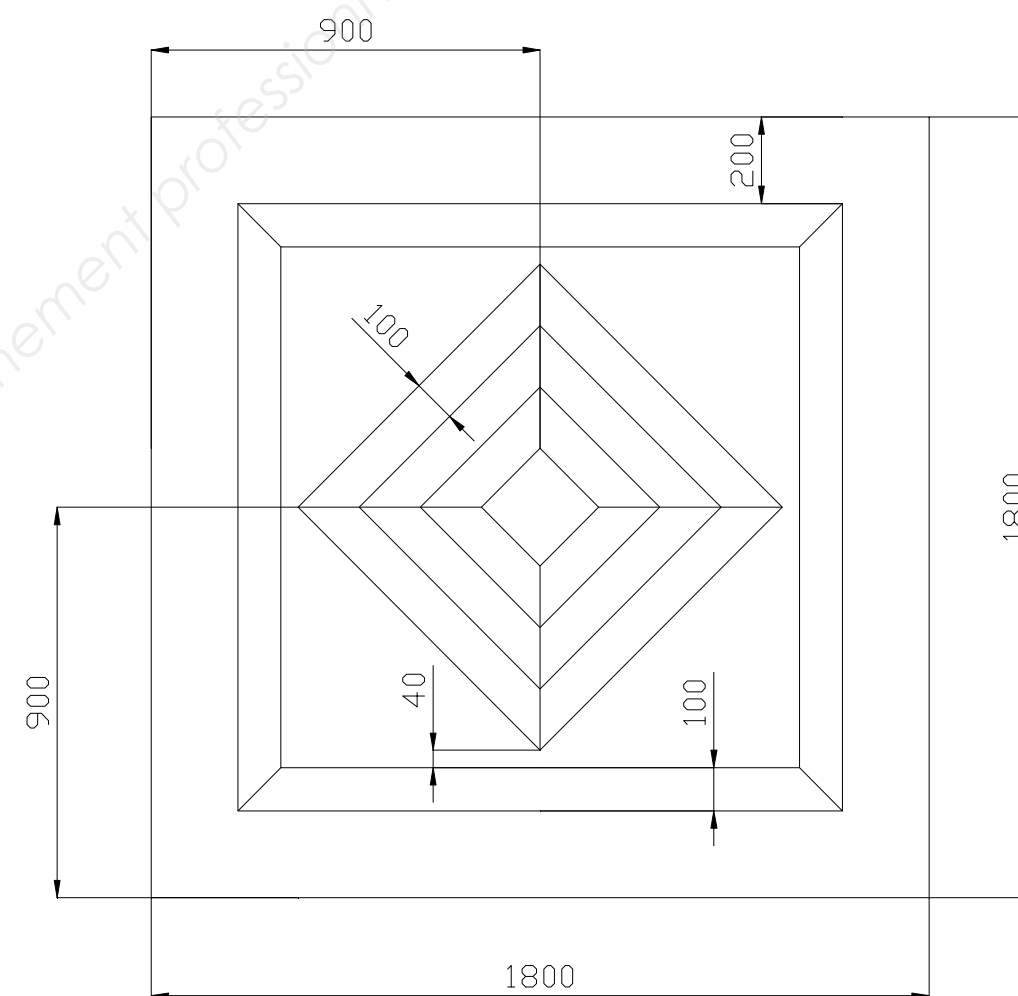

Cotes en mm

Sujet National	Session 2016	SUJET
BP Peinture - Revêtements	CODE EXAMEN:	TIRAGES:
Épreuve: E2 – U2 Réalisation et mise en œuvre.		
Partie pratique	Durée : 20h00	Coef.:7
		Page 3/6

TRAVAIL DEMANDÉ SUR MUR A

Après l'étude du « PROJET DÉCORATIF », on vous demande de réaliser l'ensemble des travaux pratiques, application de peintures et pose de revêtements selon les DTU 59.1 et 59.4 et selon les critères de la finition A.

1	Organiser votre chantier en respectant les règles d'hygiène, de sécurité et de protection de l'environnement.
2	Organiser votre méthode de travail pour obtenir des travaux en finition « A ».
3	Utiliser les matériels et outillages adaptés aux différentes tâches.
4	Définir les différentes surfaces par un tracé respectant la cotation donnée.
5	Préparer les produits, dans les quantités utiles à la mise en œuvre des travaux.
6	Réaliser les travaux préparatoires et les travaux d'apprêts utiles aux finitions demandées.

PROJET DÉCORATIF

ZONE C1 :

- Pose de revêtement mural clair « PVC sur support textile » type « MURASPEC » **ou similaire** en coupe double

ZONE C2 :

- Pose de revêtement mural foncé « PVC sur support textile » type « MURASPEC » **ou similaire** en coupe double

ZONE E1 :

- Enduit de finition mixte teinté

ZONE E2 :

- Application d'une peinture brillante acrylique en harmonie avec le projet

PLAN DE RÉALISATION

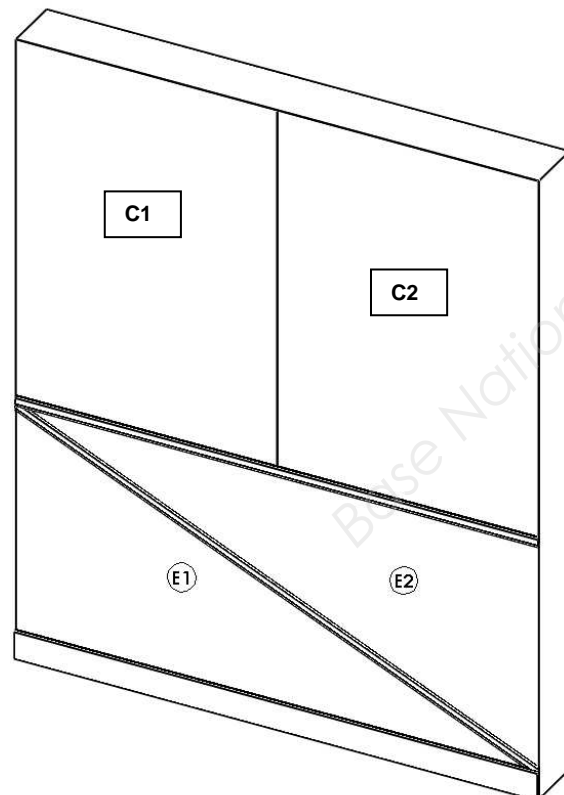

PLAN D'IMPLANTATION MUR A

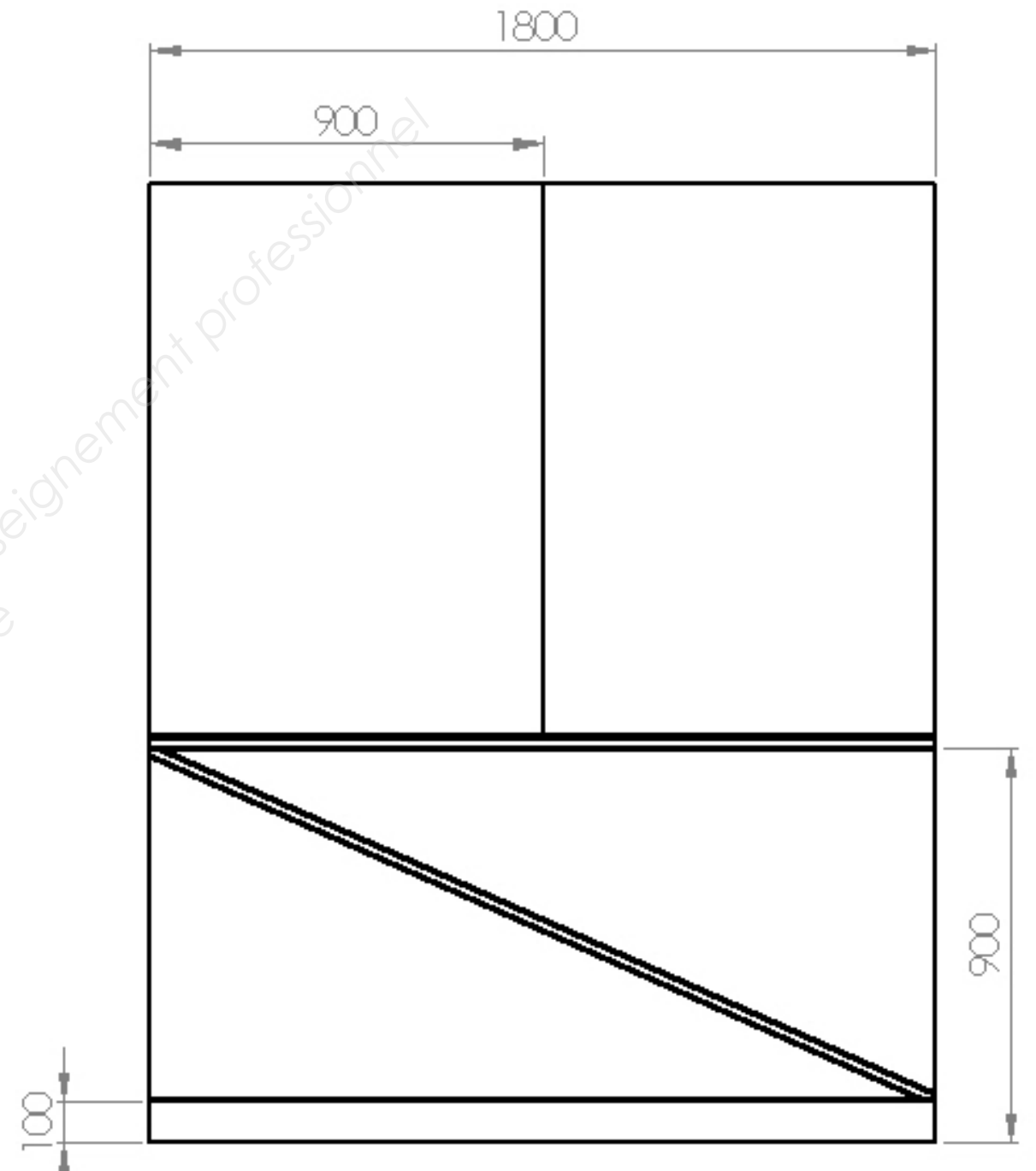

Ruban de masquage autorisé
Cotes en mm

Sujet National	Session 2016	SUJET
BP Peinture - Revêtements	CODE EXAMEN:	TIRAGES:
Épreuve: E2 – U2 Réalisation et mise en œuvre.		
Partie pratique	Durée : 20h00	Coef.: 7
Page 4/6		

TRAVAIL DEMANDÉ SUR MUR B

Après l'étude du « PROJET DÉCORATIF », on vous demande de réaliser l'ensemble des travaux pratiques, application de peintures et de produits décoratifs selon les DTU 59.1 et selon les critères de la finition A.

1	Organiser votre chantier en respectant les règles d'hygiène, de sécurité et de protection de l'environnement.
2	Organiser votre méthode de travail pour obtenir des travaux en finition « A ».
3	Utiliser les matériels et outillages adaptés aux différentes tâches.
4	Définir les différentes surfaces par un tracé respectant la cotation donnée.
5	Préparer les produits, dans les quantités utiles à la mise en œuvre des travaux.
6	Réaliser les travaux préparatoires et les travaux d'apprêts utiles aux finitions demandées.

PROJET DÉCORATIF

ZONE F :

- Application d'un produit décoratif effet essuyé « DIALEFFEKT » ou équivalent

ZONE G :

- Application d'un produit décoratif « CARENIA ALLIAGE » ou équivalent

ZONE H :

- Application d'une peinture satinée acrylique en harmonie avec le projet en respectant la finition lissée

PLAN DE RÉALISATION

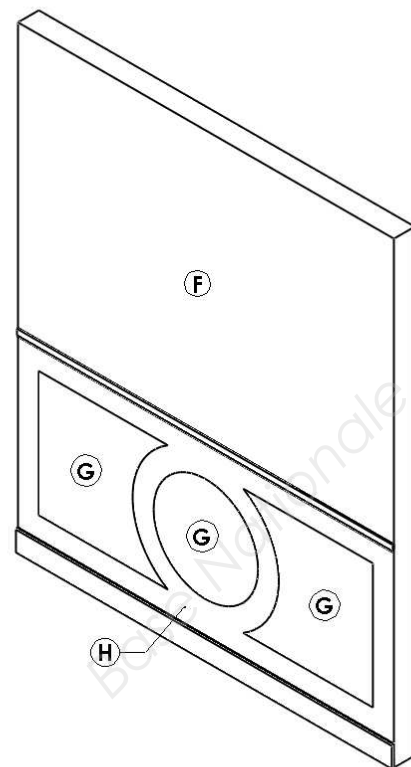

PLAN D'IMPLANTATION MUR B

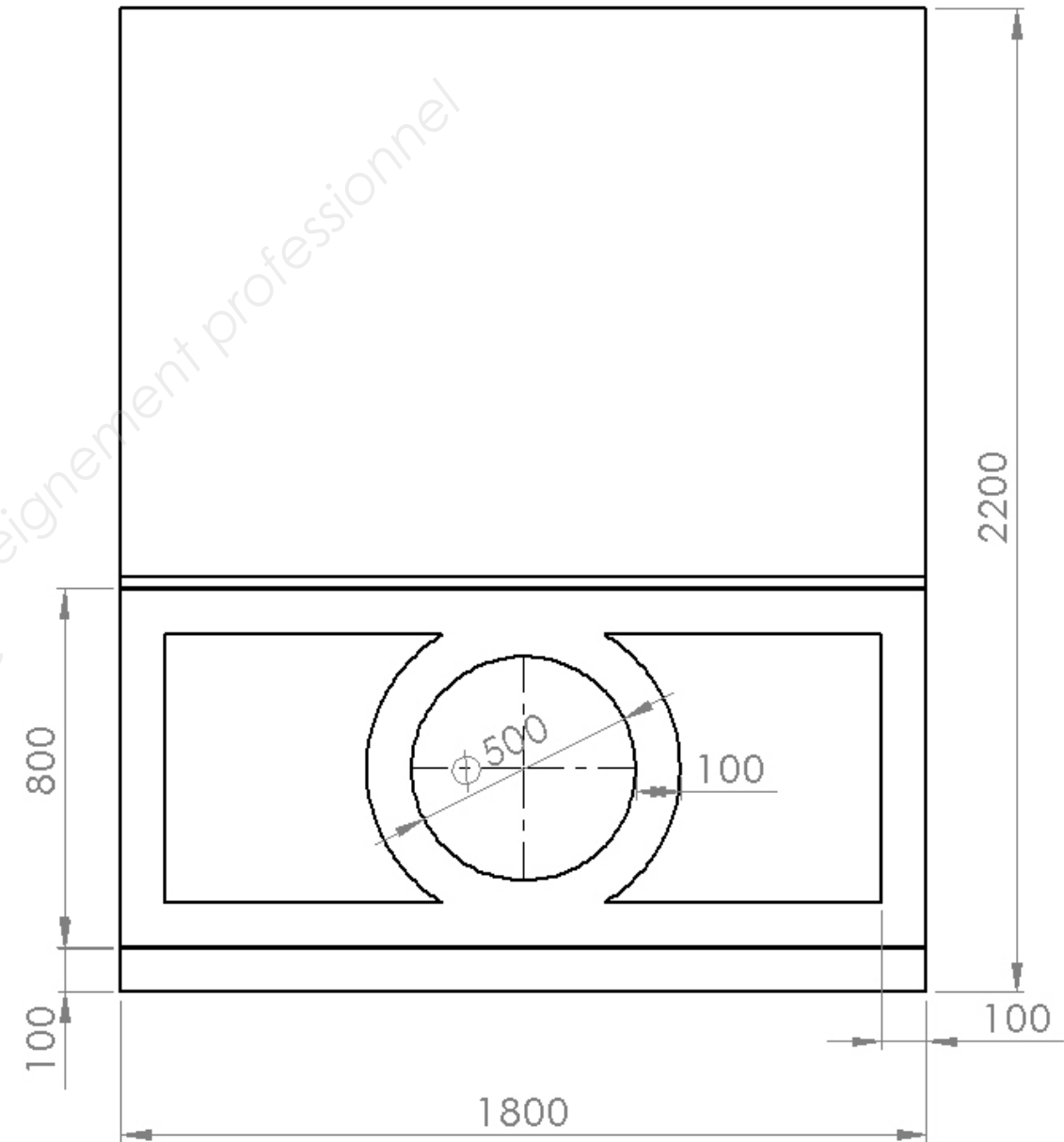

Ruban de masquage autorisé
Cotes en mm

Sujet National	Session 2016	SUJET
BP Peinture - Revêtements	CODE EXAMEN:	TIRAGES:
Épreuve: E2 – U2 Réalisation et mise en œuvre.		
Partie pratique	Durée : 20h00	Coef.: 7
		Page 5/6

PERIODE	TÂCHES À RÉALISER
JOUR 1 (matin) 4 heures	<ol style="list-style-type: none"> 1. Prendre connaissance du projet 2. Organiser son poste de travail 3. Réviser les différents supports (ponçage, rebouchage éventuel ...) 4. Tracer l'ensemble du projet (plafond + Mur B) 5. Appliquer la première passe de « CARENIA ALLIAGE »*
JOUR 1 (après-midi) 2 heures	<ol style="list-style-type: none"> 1. Rechercher les diverses teintes pour E1 et E2 2. Appliquer la première passe d'enduit teinté 3. Appliquer la couche intermédiaire de peinture brillante
JOUR 2 (matin) 4 heures	<ol style="list-style-type: none"> 1. Couche de fond en F 2. Seconde passe de « CARENIA ALLIAGE »* 3. Enduit repassé teinté 4. Appliquer la couche de finition peinture brillante
JOUR 2 (après-midi) 1 heure 30	Réalisation de l'E3
JOUR 3 (matin) 2 heures 30	Réalisation de l'E3
JOUR 3 (après-midi) 4 heures	<ol style="list-style-type: none"> 1. Ratissage « CARENIA ALLIAGE »* 2. Effet essuyé 3. Appliquer la couche intermédiaire de peinture satinée
JOUR 4 (matin) 4 heures	<ol style="list-style-type: none"> 1. Poser le papier peint
JOUR 4 (après-midi) 2 heures	<ol style="list-style-type: none"> 1. Poser le revêtement mural 2. Appliquer la couche de finition en peinture satinée 3. Nettoyer l'ensemble du poste de travail et ses abords

E2 : 20 heures

E3 : 4 heures

*= ou similaire

DESCRIPTIF SOMMAIRE DES TRAVAUX À RÉALISER

ZONE	TÂCHES À RÉALISER
A	Poser des bandes de 100 mm de papier ligné avec coupes d'onglet faisant apparaître une continuité des lignes.
B	Poser des bandes de 100 mm de papier uni avec coupes d'onglet.
I	Laisser apparent l'état des supports existants (peinture satinée acrylique.)
C1 et C2	Poser des revêtements muraux clair et foncé « PVC sur support textile » type « MURASPEC »* en coupe double.
E1	Poser l'enduit de finition mixte teinté.
E2	Appliquer une peinture brillante acrylique en harmonie avec le projet.
F	Appliquer un produit décoratif effet essuyé « DIALEFFEKT ».*
G	Appliquer un produit décoratif « CARENIA ALLIAGE ».*
H	Appliquer une peinture satinée acrylique en harmonie avec le projet (Finition lissée).

Sujet National	Session 2016	SUJET
BP Peinture - Revêtements	CODE EXAMEN:	TIRAGES:
Épreuve: E2 – U2 Réalisation et mise en œuvre.		
Partie pratique	Durée : 20h00	Coef.: 7
		Page 6/6

Copyright © 2026 FormaV. Tous droits réservés.

Ce document a été élaboré par FormaV® avec le plus grand soin afin d'accompagner chaque apprenant vers la réussite de ses examens. Son contenu (textes, graphiques, méthodologies, tableaux, exercices, concepts, mises en forme) constitue une œuvre protégée par le droit d'auteur.

Toute copie, partage, reproduction, diffusion ou mise à disposition, même partielle, gratuite ou payante, est strictement interdite sans accord préalable et écrit de FormaV®, conformément aux articles L.111-1 et suivants du Code de la propriété intellectuelle. Dans une logique anti-plagiat, FormaV® se réserve le droit de vérifier toute utilisation illicite, y compris sur les plateformes en ligne ou sites tiers.

En utilisant ce document, vous vous engagez à respecter ces règles et à préserver l'intégrité du travail fourni. La consultation de ce document est strictement personnelle.

Merci de respecter le travail accompli afin de permettre la création continue de ressources pédagogiques fiables et accessibles.